

REPÈRE # \_\_\_\_\_

MODELE # \_\_\_\_\_

NOM # \_\_\_\_\_

SIS # \_\_\_\_\_

AIA # \_\_\_\_\_



562549 (IPRO1MUVR290)

Distributeur granité IPRO  
bac isolé 1x11L, lumière UV,  
contrôle mécanique

### Description courte

#### Repère No.

Distributeur de granité IPRO avec 1 bac. La technologie breveté ITANK™ empêche l'accumulation de givre sur l'extérieur du bac. Sa forme permet une action de mélange naturelle pour assurer une consistance optimale du produit. Les commandes électromécaniques permettent d'activer le mode de production et de dégivrage. Système LED exclusif nUV permet de désinfecter la cuve. Bac d'égouttage coulissant.

### Caractéristiques principales

- Le bac isolé garantit un rendement de refroidissement plus élevé réduisant l'impact de la température extérieure sur le produit fini. Cela permet d'améliorer l'efficacité frigorifique de l'équipement, garantissant des économies d'énergie. C'est la meilleure solution par temps chaud.
- Idéal pour la production de granités.
- La technologie ITANK™ empêche l'accumulation de givre sur le côté extérieur du bacs, réduisant la condensation et augmentant la puissance de refroidissement de la machine
- La forme particulière des réservoirs permettent une action de mélange naturelle pour garantir une consistance optimale du produit.
- Couvercle et présentoir personnalisables.
- Idéal pour les opérateurs qui recherchent un équipement innovant et traditionnel. Le clavier mécanique permet de définir les modes de refroidissement et de dégivrage.
- Système unique de LED nUV qui désinfecte la cuve.

### Construction

- Contrôle mécanique.
- Bac de récupération coulissant.

APPROBATION: \_\_\_\_\_



**Electrolux**  
PROFESSIONAL

Distributeurs de boissons congelées  
Distributeur de granité IPRO - commande  
mécanique bac isolé 1x11 L I-Tank, Système LED  
nUV

Avant

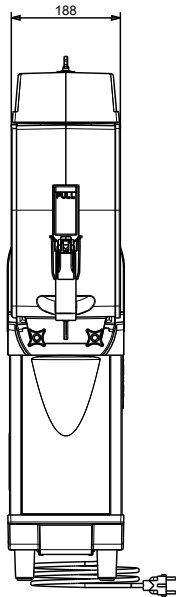

Côté

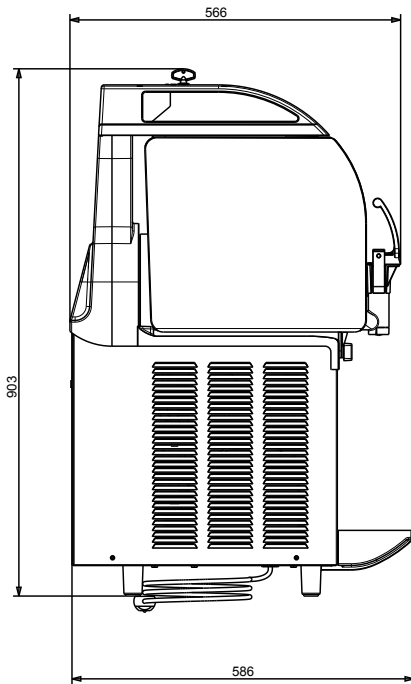

Dessus

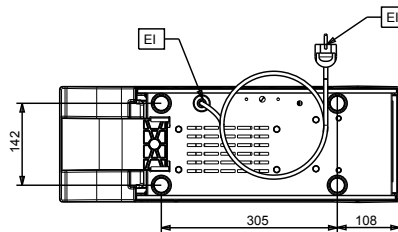

### Électrique

Voltage :

562549 (IPRO1MUVR290) 220-240 V/1 ph/50 Hz

Puissance de raccordement 0.5 kW

### Informations générales

Largeur extérieure 200 mm

Profondeur extérieure 580 mm

Hauteur extérieure 870 mm

Poids net : 39 kg

### Données de refroidissement

Type de fluide réfrigérant : R290



Distributeurs de boissons congelées  
Distributeur de granité IPRO - commande mécanique bac isolé 1x11 L I-Tank, Système LED nUV  
La société se réserve le droit de modifier les spécifications techniques sans préavis.

2023.01.20